



# ESPECIFICACION TECNICA

S. E. CASA DE MONEDA

Foja N° 4

<b>Cospel de alpaca \$10 BCRA</b>		<b>Código: 01010770</b>
<b>Emisión: 23 / 02 / 18</b>	<b>Revisión: 03</b>	<b>Hoja: 1 de 1</b>

## I- ESPECIFICACIONES

### I.1- PRODUCTO

01 – Material: aleación no ferrosa de Alpaca.

Item	CARACTERISTICA	Unidad	VALOR REQUERIDO	TOLERANCIA
02	Peso unitario	g	9.00	± 3.5 %
03	Diámetro	mm	24.30 (*)	± 0.05
04	Composición Química	%	Cu: 70 Zn: 24.5 Ni: 5.5 Impurezas: 0.6	± 1 ± 1 Mínimo Máximo
05	Peso por cien	g	900	± 1 %
06	Altura del Borde	%	15 – 25	Ver Croquis
07	Ovalización	mm	0.05	Máximo
08	Dureza	HV-30	110	máximo
09	Conductividad	IACS	12	± 1.5

(\*) Diámetro orientativo para obtener una moneda de  $24.50 \pm 0.10$  mm

### I.2- Terminación

- Cospes aptos para la acuñación en serie de monedas, calidad "circulación"; con acordonado circular (bombé) uniforme, brillo, pulido y terminación adecuados. Exentos de defectos (rayas, porosidad excesiva, golpes, huellas de laminación, rebabas, manchas, diferencia de tonalidades, etcétera) que puedan afectar la calidad del producto final.

## II- CROQUIS

$(H1 - H0) = 15\%$  (7.5% por lado)  
 $25\%$  (12.5 % por lado)

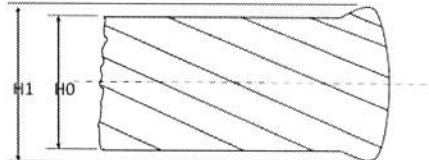

## III- MUESTRAS

- La oferta estará acompañada con una muestra mínima de 200 unidades del tipo de material y dimensiones similares a las requeridas; a fin de evaluar lo descrito en el punto "I.2 Terminación".
- La evaluación de la calidad de estas muestras será excluyente para la aprobación de la oferta.

## IV- CONDICIONES GENERALES

Se hará un adelanto de partida en cantidad a definir para ajustes en producción y los mismos serán sometidos a la evaluación de la presente especificación.

El adjudicatario deberá remitir con cada entrega y por lote un Certificado de Calidad, con los resultados obtenidos, en el cual debe constar mínimamente: los parámetros especificados, la identificación del lote, el fabricante, responsable de control de calidad y toda información necesaria que haga a la trazabilidad del producto.

Las partidas serán revisadas por muestreo. Si se encontraren cospes defectuosos ó monedas con defectos atribuibles al cospel durante los muestreos de control, el proveedor deberá reponer el producto en un plazo perentorio.





# ESPECIFICACION TECNICA

S. E. CASA DE MONEDA

<b>Cospel de alpaca \$10 BCRA</b>		Folga N° 5 <b>Código: 01010770</b>
<b>Emisión: 22/02/18</b>	<b>Revisión: 00</b>	<b>Hoja: 1 de 3</b>

## - Presentación

En tambores de acero de 200 litros, pintados exteriormente de color "Amarillo", conteniendo 80.000 cospeles; los mismos deben estar dentro de una bolsa de polietileno. Libre de humedad. A su vez, cada tambor deberá contener 200 bolsas conteniendo 400 cospeles cada bolsa. Las bolsas deberán ser de polietileno suficientemente resistente para poder ser manipuladas en nuestro taller sin sufrir roturas.

Los tambores deberán proveerse sobre tarimas de madera y deberán estar cerrados exteriormente con presillas (no abulonados) y precintos inviolables y numerados. La numeración deberá ser correlativa y no repetida.

Se deben colocar dos tambores por pallet, los cuales estarán zunchados a la tarima y entre sí.

Las tarimas deberán ser de madera dura, maciza y de alta resistencia con clavos segmentados y otro material. Deben ser de construcción sólida con capacidad suficiente para soportar una carga estática de 2.000kgs y un apilado de uno sobre otro de hasta tres (tres) unidades completas, es decir, soportar un peso superior a 6.000kgs.

Las características del pallet deberán permitir el apilado mínimo de 3 (tres) unidades completas, una sobre otra.

La tarima debe ser de doble entrada, compatible para el manipuleo con auto elevadores, zorras eléctricas y manuales.

Los defectos de embalaje darán lugar al rechazo de las partidas y/o devolución si estos fueron detectados al momento de su recepción, o en forma posterior. Todo ello con costo a cargo de la firma que resulte adjudicataria de la orden de compra.

## - Rótulo / Identificación

Cada tambor presentará un rótulo con la siguiente información:

- Proveedor
- Orden de Compra
- Código y descripción de Casa de Moneda: 01010770 Cospel de alpaca \$10 BCRA
- Cantidad de cospeles
- Peso neto / peso bruto
- Partida / Lote
- N° de tambor / N° total de tambores
- N° precinto

La etiqueta externa deberá ser resistente al agua y a la temperatura. Deberá encontrarse adherida de manera tal que no pueda ser desprendida de ninguna forma (roce, abrasión, etc.).



# ESPECIFICACION TECNICA

S. E. CASA DE MONEDA

Hoja N°6

<b>Cospel de alpaca \$10 BCRA</b>		<b>Código: 01010770</b>
<b>Emisión: 22/02/18</b>	<b>Revisión: 00</b>	<b>Hoja: 2 de 3</b>

## - Características del Tambor

- La calidad del material del tambor deberá ser lo suficientemente resistente como para soportar un peso mínimo de 6.000kgs y con características que permitan el apilado mínimo de 3 (tres) unidades completas, una sobre otra.

## - Características del Pallet

- Sus medidas deben ser: 1240 x 600 x 160mm.
- Debe tener 2 entradas y 3 tirantes o banquillos.
- De ser construida en madera dura y maciza ( VIRAPITE; VIRAPITA O QUEBRACHO BLANCO ) y su material deberá soportar un apilado de uno sobre otro de hasta tres pallets completos, es decir un peso superior a 6.000kgs.
- Las tablas de apoyo serán machimbradas.
- La unión de las patas con las tablas de apoyo deberán ser con bulones de hierro de 10 o 12 mm de diámetro, cabeza hexagonal o cuadrada, encastrada y enrasada en la tapa.
- Tuercas hexagonales o cuadradas (ajustables mediante llave de tubo), que llevaran además arandelas GROBBER.
- La terminación debe ser cepillada y lijada únicamente.

## - Croquis del Pallet

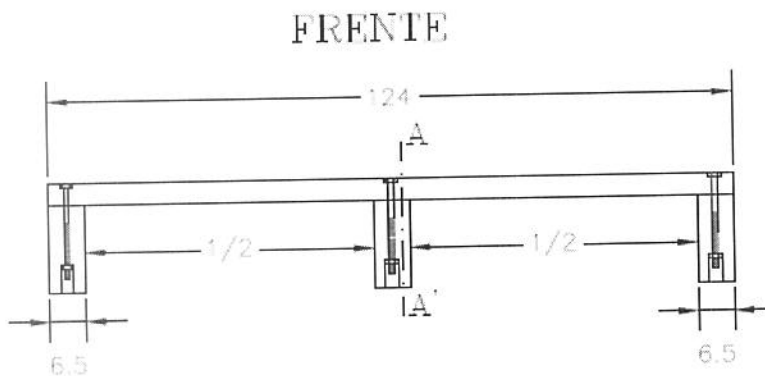

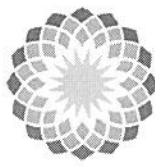

# ESPECIFICACION TECNICA

S. E. CASA DE MONEDA

Folio N° 4

<b>Cospel de alpaca \$10 BCRA</b>		<b>Código: 01010770</b>
<b>Emisión: 22/02/18</b>	<b>Revisión: 00</b>	<b>Hoja: 3 de 3</b>

## CORTE A A'

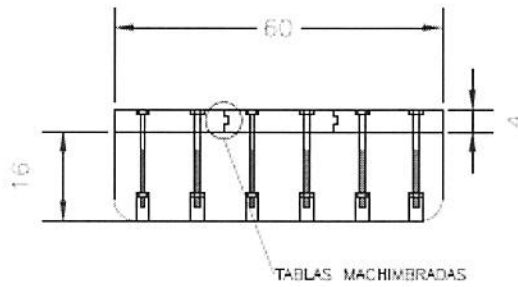

## V. SUPERIOR

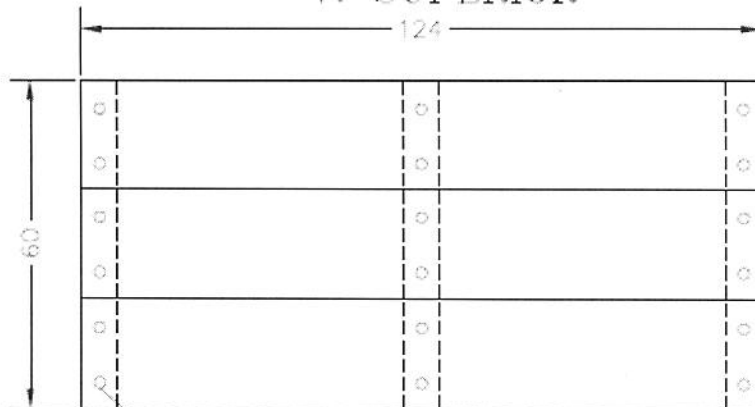

BULONES HEXAGONALES O  
CUADRADOS, ENCASTRADOS Y  
ENRAZADOS

