



# ESPECIFICACION TECNICA

8-5

S. E. CASA DE MONEDA

<b>Etiqueta autoadhesiva celeste 100x100 mm Para envasadora automática \$5</b>		<b>Código: 43043129</b>
<b>Emisión: 09 / 10 / 19</b>	<b>Revisión: 02</b>	<b>Hoja: 1 de 2</b>

## I- ESPECIFICACIONES

### I.1- PRODUCTO

01 – Papel semi-brillante de color celeste (referencia PANTONE 298) con adhesivo permanente; cada etiqueta estará adherida a una bobina de soporte siliconado; Apto para utilizar en máquina envasadora automática. Las etiquetas estarán del lado externo de la bobina. **Ver croquis 1**

### I.2- CONJUNTO

Ítem	Características	Unidad	Requisito	Tolerancias
02	Gramaje IRAM ATIPCA P 3009	g/m2	145	Aproximadamente
03	Espesor IRAM ATIPCA P 3011	mm	120	± 5
04	Ancho (C)	mm	103	1

### I.3- ETIQUETA (Frontal)

05 – De bordes romos. Apto para impresiones con cinta de transferencia térmica (Ribbons).

06	Formato	mm	100 x 100	± 0.5
07	Gramaje IRAM ATIPCA P 3009	g/m2	70	± 5 %
08	Separación	mm	3	± 0.5

### I.4- PAPEL SILICONADO (Soporte)

09	Gramaje IRAM ATIPCA P 3009	g/m2	60	± 5%
10	Ancho (C)	mm	103	± 1

### I.5- ADHESIVO

11 – Transparente, permanente, de alto tack. Apto para pegado sobre superficie plástica.

12	Gramaje IRAM ATIPCA P 3009	g/m2	15 g/m2	Mínimo
----	----------------------------	------	---------	--------

### I.6- BOBINA

13 – Aproximadamente 1500 etiquetas por bobina. Diámetro total 185 mm máximo (B). Bobinado compacto, con tensión pareja en todo su ancho. Sin arrugas. Sin empalmes. Buje de cartón de 76 mm, de 10 mm de espesor aprox. (A). Al ras, uniforme, perfectamente circular. Sin deformación debido a la tensión del bobinado.

### I.7- PRESENTACION

14 – Las bobinas serán entregadas envueltas en material impermeable al vapor de agua.

## II- MUESTRAS / OFERTAS

- Los oferentes deberán presentar una cantidad mínima de dos bobinas (no necesariamente completas) para evaluar su calidad y comportamiento en máquina Big Bag Check Weigther – Scan Coin. Modelo SC98400 – 130/XE-3.
- Queda exento de presentar las muestras, aquel oferente que haya provisto el producto con antigüedad no mayor a un año y éste haya resultado de conformidad. Debiendo presentar una nota informando el número de trámite de la compra (expte, Orden de compra, etc); quedando entendido a cumplir con la calidad de la misma y de la presente Especificación Técnica.

A. m. g.  
 AREA COMP. S.E. CASA DE MONEDA



# ESPECIFICACION TECNICA

FF 6

S. E. CASA DE MONEDA

Etiqueta autoadhesiva celeste 100x100 mm Para envasadora automática \$5		Código: 43043129
Emisión: 09/10/19	Revisión: 02	Hoja: 2 de 2

## III-CROQUIS

### 1 Bobina

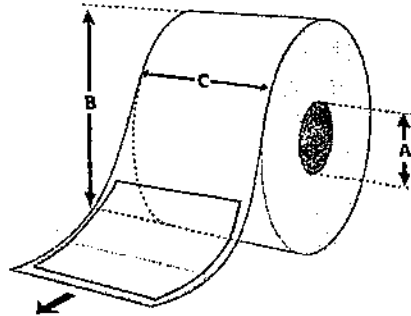

### 2 Tamaño y ubicación de la etiqueta

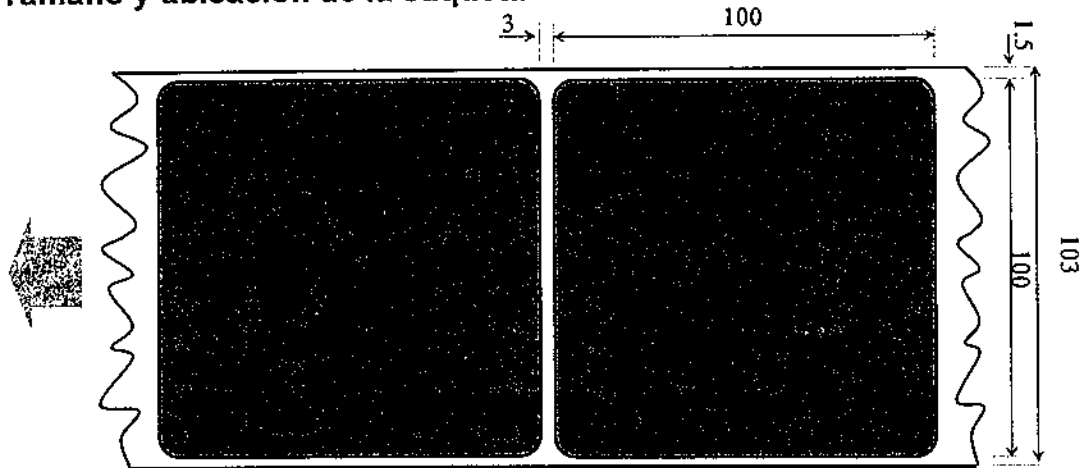

## IV-CONDICIONES GENERALES

Las partidas serán revisadas por muestreo y aprobadas / rechazadas conjuntamente con el sector usuario mediante una prueba en máquina. Si se encontraran bobinas defectuosas en el proceso de producción, el proveedor deberá reponer el producto en un plazo perentorio.

Fabio Paz  
Jefe Lab. de Materiales  
S.E. CASA DE MONEDA

*[Handwritten signature]*  
Jefe de Laboratorio  
S.E. CASA DE MONEDA

*[Handwritten signature]*  
Ing. Adolfo Macías  
Gerente  
Control de Calidad  
S.E. CASA DE MONEDA

C

*[Handwritten signature]*  
ANABEL AMADO  
AREA COMPRAS NACIONALES  
S.E. CASA DE MONEDA



# ESPECIFICACION TECNICA

5-2

S. E. CASA DE MONEDA

<b>Etiqueta Amarilla autoadhesiva 100x100 mm Para envasadora automática \$10</b>		<b>Código: 43043161</b>
<b>Emisión: 09 / 10 / 19</b>	<b>Revisión: 01</b>	<b>Hoja: 1 de 2</b>

## I- ESPECIFICACIONES

### I.1- PRODUCTO

- 01 – Papel semi-brillante de color amarillo (referencia PANTONE Yellow C) con adhesivo permanente; cada etiqueta estará adherida a una bobina de soporte siliconado; Apto para utilizar en máquina envasadora automática. Las etiquetas estarán del lado externo de la bobina.  
**Ver croquis 1**

### I.2- CONJUNTO

Item	Características	Unidad	Requisito	Tolerancias
02	Gramaje IRAM ATIPCA P 3009	g/m <sup>2</sup>	145	Aproximadamente
03	Espesor IRAM ATIPCA P 3011	mm	120	± 5
04	Ancho (C)	mm	103	1

### I.3- ETIQUETA (Frontal)

- 05 – De bordes romos. Apto para impresiones con cinta de transferencia térmica (Ribbons).

06	Formato	mm	100 x 100	± 0.5
07	Gramaje IRAM ATIPCA P 3009	g/m <sup>2</sup>	70	± 5 %
08	Separación	mm	3	± 0.5

### I.4- PAPEL SILICONADO (Soporte)

09	Gramaje IRAM ATIPCA P 3009	g/m <sup>2</sup>	60	± 5%
10	Ancho (C)	mm	103	± 1

### I.5- ADHESIVO

- 11 – Transparente, permanente, de alto tack. Apto para pegado sobre superficie plástica.

12	Gramaje IRAM ATIPCA P 3009	g/m <sup>2</sup>	15 g/m <sup>2</sup>	Mínimo
----	----------------------------	------------------	---------------------	--------

### I.6- BOBINA

- 13 – Aproximadamente 1500 etiquetas por bobina. Diámetro total 185 mm máximo (B). Bobinado compacto, con tensión pareja en todo su ancho. Sin arrugas. Sin empalmes. Buje de cartón de 76 mm, de 10 mm de espesor aprox. (A). Al ras, uniforme, perfectamente circular. Sin deformación debido a la tensión del bobinado.

### I.7- PRESENTACION

- 14 – Las bobinas serán entregadas envueltas en material impermeable al vapor de agua.

## II- MUESTRAS / OFERTAS

- Los oferentes deberán presentar una cantidad mínima de dos bobinas (no necesariamente completas) para evaluar su calidad y comportamiento en máquina Big Bag Check Weigther – Scan Modelo SC98400 – 130/XE-3.

Queda exento de presentar las muestras, aquel oferente que haya provisto el producto con antigüedad no mayor a un año y éste haya resultado de conformidad. Debiendo presentar una nota

AMA  
ANABEL AMADOR  
AREA COMPRAS NACIONALES  
S.E. CASA DE MONEDA



# ESPECIFICACION TECNICA

FS 90

S. E. CASA DE MONEDA

<b>Etiqueta Amarilla autoadhesiva 100x100 mm Para envasadora automática \$10</b>		<b>Código: 43043161</b>
<b>Emisión: 09 / 10 / 19</b>	<b>Revisión: 01</b>	<b>Hoja: 2 de 2</b>

informando el número de trámite de la compra (expte, Orden de compra, etc); comprometiendose a cumplir con la calidad de la misma y de la presente Especificación Técnica.

### III- CROQUIS

#### 1 Bobina

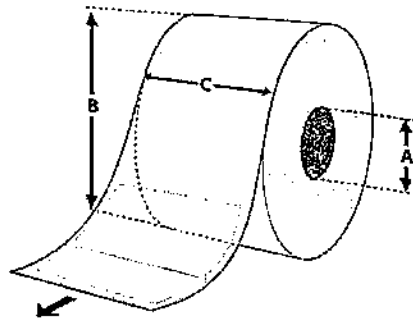

#### 2 Tamaño y ubicación de la etiqueta

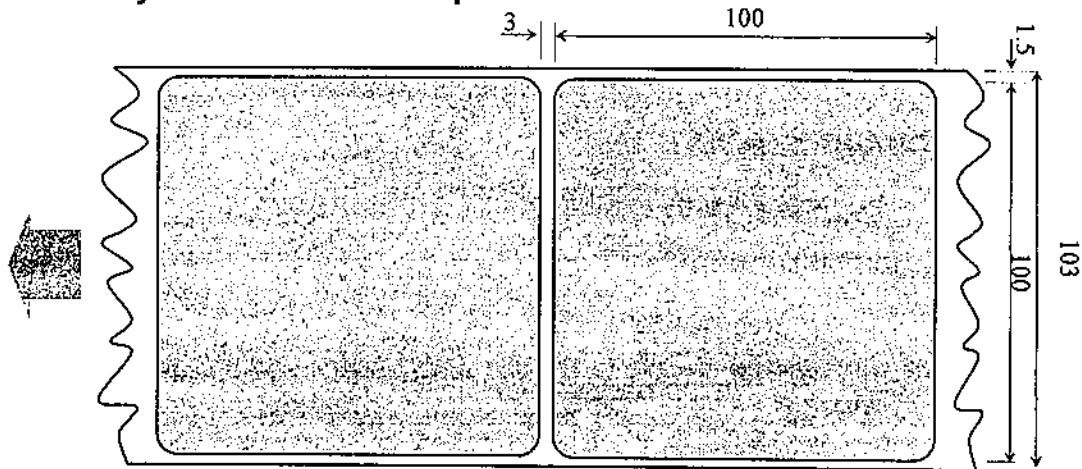

### IV- CONDICIONES GENERALES

Las partidas serán revisadas por muestreo y aprobadas / rechazadas conjuntamente con el sector usuario mediante una prueba en máquina. Si se encontraren bobinas defectuosas en el proceso de producción, el proveedor deberá reponer el producto en un plazo perentorio.

Pablo Paz  
Jefe Lab. de Materiales  
S.E. CASA DE MONEDA

*[Handwritten Signature]*  
S.E. CASA DE MONEDA

Ing. Adolfo Macías  
Gerente  
Control de Calidad  
S.E. CASA DE MONEDA

A.M.A.  
ANABEL AMADO  
AREA COMPRAS NACIONALES  
S.E. CASA DE MONEDA